

| LEGENDA |   |
|---------|---|
|         | POSTE EXISTENTE                                 |
|         | CADASTRO  |
|         | CERCA DE ARAME                                  |
|         | MEIO-FIO 13X15X30X100cm                         |
|         | CORTE   |
|         | ATERRO  |
|         | PAVIMENTO PROJETADO EM LAJOTAS SEXTAVADAS       |
|         | BORDOS EXISTENTES                               |
|         | EIXO DA PISTA DE TRÁFEGO                        |
|         | GREIDE DE TERRAPLENAGEM                         |
|         | CC - I - CAIXA DE CAPTAÇÃO TIPO I               |
|         | CC - II - CAIXA DE CAPTAÇÃO COM GRELHA DE FERRO |
|         | BSTC - BUEIRO SIMPLES DE 30cm                   |
|         | BSTC - BUEIRO SIMPLES DE 40cm                   |
|         | BSTC - BUEIRO SIMPLES DE 50cm                   |
|         | BSTC - BUEIRO SIMPLES DE 60cm                   |
|         | BOCA DE BUEIRO                                  |

68 PERFIL LONGITUDINAL – Alinhamento – Estrada Geral do Louro

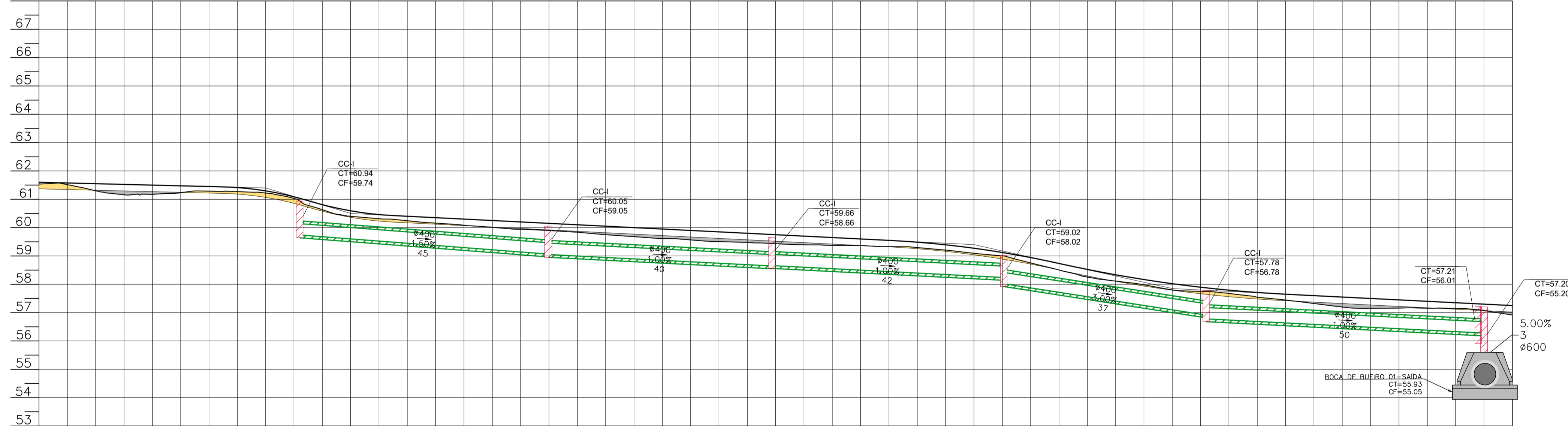

| ESTACAS / COTA TERRENO | IDENTIFICAÇÃO DO PV | TAMPA PV / FUNDO PV | COMPRIMENTO DESENVOLVIDO DIÂMETRO |
|------------------------|---------------------|---------------------|-----------------------------------|
| 61538                  |                     |                     |                                   |
| 61596                  |                     |                     |                                   |
| 61654                  |                     |                     |                                   |
| 61712                  |                     |                     |                                   |
| 61770                  |                     |                     |                                   |
| 61828                  |                     |                     |                                   |
| 61886                  |                     |                     |                                   |
| 61944                  |                     |                     |                                   |
| 62002                  |                     |                     |                                   |
| 62060                  |                     |                     |                                   |
| 62118                  |                     |                     |                                   |
| 62176                  |                     |                     |                                   |
| 62234                  |                     |                     |                                   |
| 62292                  |                     |                     |                                   |
| 62350                  |                     |                     |                                   |
| 62408                  |                     |                     |                                   |
| 62466                  |                     |                     |                                   |
| 62524                  |                     |                     |                                   |
| 62582                  |                     |                     |                                   |
| 62640                  |                     |                     |                                   |
| 62698                  |                     |                     |                                   |
| 62756                  |                     |                     |                                   |
| 62814                  |                     |                     |                                   |
| 62872                  |                     |                     |                                   |
| 62930                  |                     |                     |                                   |
| 62988                  |                     |                     |                                   |
| 63046                  |                     |                     |                                   |
| 63104                  |                     |                     |                                   |
| 63162                  |                     |                     |                                   |
| 63220                  |                     |                     |                                   |
| 63278                  |                     |                     |                                   |
| 63336                  |                     |                     |                                   |
| 63394                  |                     |                     |                                   |
| 63452                  |                     |                     |                                   |
| 63510                  |                     |                     |                                   |
| 63568                  |                     |                     |                                   |
| 63626                  |                     |                     |                                   |
| 63684                  |                     |                     |                                   |
| 63742                  |                     |                     |                                   |
| 63800                  |                     |                     |                                   |
| 63858                  |                     |                     |                                   |
| 63916                  |                     |                     |                                   |
| 63974                  |                     |                     |                                   |
| 64032                  |                     |                     |                                   |
| 64090                  |                     |                     |                                   |
| 64148                  |                     |                     |                                   |
| 64206                  |                     |                     |                                   |
| 64264                  |                     |                     |                                   |
| 64322                  |                     |                     |                                   |
| 64380                  |                     |                     |                                   |
| 64438                  |                     |                     |                                   |
| 64496                  |                     |                     |                                   |
| 64554                  |                     |                     |                                   |
| 64612                  |                     |                     |                                   |
| 64670                  |                     |                     |                                   |
| 64728                  |                     |                     |                                   |
| 64786                  |                     |                     |                                   |
| 64844                  |                     |                     |                                   |
| 64902                  |                     |                     |                                   |
| 64960                  |                     |                     |                                   |
| 65018                  |                     |                     |                                   |
| 65076                  |                     |                     |                                   |
| 65134                  |                     |                     |                                   |
| 65192                  |                     |                     |                                   |
| 65250                  |                     |                     |                                   |
| 65308                  |                     |                     |                                   |
| 65366                  |                     |                     |                                   |
| 65424                  |                     |                     |                                   |
| 65482                  |                     |                     |                                   |
| 65540                  |                     |                     |                                   |
| 65598                  |                     |                     |                                   |
| 65656                  |                     |                     |                                   |
| 65714                  |                     |                     |                                   |
| 65772                  |                     |                     |                                   |
| 65830                  |                     |                     |                                   |
| 65888                  |                     |                     |                                   |
| 65946                  |                     |                     |                                   |
| 66004                  |                     |                     |                                   |
| 66062                  |                     |                     |                                   |
| 66120                  |                     |                     |                                   |
| 66178                  |                     |                     |                                   |
| 66236                  |                     |                     |                                   |
| 66294                  |                     |                     |                                   |
| 66352                  |                     |                     |                                   |
| 66410                  |                     |                     |                                   |
| 66468                  |                     |                     |                                   |
| 66526                  |                     |                     |                                   |
| 66584                  |                     |                     |                                   |
| 66642                  |                     |                     |                                   |
| 66700                  |                     |                     |                                   |
| 66758                  |                     |                     |                                   |
| 66816                  |                     |                     |                                   |
| 66874                  |                     |                     |                                   |
| 66932                  |                     |                     |                                   |
| 66990                  |                     |                     |                                   |
| 67048                  |                     |                     |                                   |
| 67106                  |                     |                     |                                   |
| 67164                  |                     |                     |                                   |
| 67222                  |                     |                     |                                   |
| 67280                  |                     |                     |                                   |
| 67338                  |                     |                     |                                   |
| 67396                  |                     |                     |                                   |
| 67454                  |                     |                     |                                   |
| 67512                  |                     |                     |                                   |
| 67570                  |                     |                     |                                   |
| 67628                  |                     |                     |                                   |
| 67686                  |                     |                     |                                   |
| 67744                  |                     |                     |                                   |
| 67802                  |                     |                     |                                   |
| 67860                  |                     |                     |                                   |
| 67918                  |                     |                     |                                   |
| 67976                  |                     |                     |                                   |
| 68034                  |                     |                     |                                   |
| 68092                  |                     |                     |                                   |
| 68150                  |                     |                     |                                   |
| 68208                  |                     |                     |                                   |
| 68266                  |                     |                     |                                   |
| 68324                  |                     |                     |                                   |
| 68382                  |                     |                     |                                   |
| 68440                  |                     |                     |                                   |
| 68498                  |                     |                     |                                   |
| 68556                  |                     |                     |                                   |
| 68614                  |                     |                     |                                   |
| 68672                  |                     |                     |                                   |
| 68730                  |                     |                     |                                   |
| 68788                  |                     |                     |                                   |
| 68846                  |                     |                     |                                   |
| 68904                  |                     |                     |                                   |
| 68962                  |                     |                     |                                   |
| 69020                  |                     |                     |                                   |
| 69078                  |                     |                     |                                   |
| 69136                  |                     |                     |                                   |
| 69194                  |                     |                     |                                   |
| 69252                  |                     |                     |                                   |
| 69310                  |                     |                     |                                   |
| 69368                  |                     |                     |                                   |
| 69426                  |                     |                     |                                   |
| 69484                  |                     |                     |                                   |
| 69542                  |                     |                     |                                   |
| 69600                  |                     |                     |                                   |
| 69658                  |                     |                     |                                   |
| 69716                  |                     |                     |                                   |
| 69774                  |                     |                     |                                   |
| 69832                  |                     |                     |                                   |
| 69890                  |                     |                     |                                   |
| 69948                  |                     |                     |                                   |
| 70006                  |                     |                     |                                   |
| 70064                  |                     |                     |                                   |
| 70122                  |                     |                     |                                   |
| 70180                  |                     |                     |                                   |
| 70238                  |                     |                     |                                   |
| 70296                  |                     |                     |                                   |
| 70354                  |                     |                     |                                   |
| 70412                  |                     |                     |                                   |
| 70470                  |                     |                     |                                   |
| 70528                  |                     |                     |                                   |
| 70586                  |                     |                     |                                   |
| 70644                  |                     |                     |                                   |
| 70702                  |                     |                     |                                   |
| 70760                  |                     |                     |                                   |
| 70818                  |                     |                     |                                   |
| 70876                  |                     |                     |                                   |
| 70934                  |                     |                     |                                   |
| 70992                  |                     |                     |                                   |
| 71050                  |                     |                     |                                   |
| 71108                  |                     |                     |                                   |
| 71166                  |                     |                     |                                   |
| 71224                  |                     |                     |                                   |
| 71282                  |                     |                     |                                   |
| 71340                  |                     |                     |                                   |
| 71398                  |                     |                     |                                   |
| 71456                  |                     |                     |                                   |
| 71514                  |                     |                     |                                   |
| 71572                  |                     |                     |                                   |
| 71630                  |                     |                     |                                   |
| 71688                  |                     |                     |                                   |
| 71746                  |                     |                     |                                   |
| 71804                  |                     |                     |                                   |
| 71862                  |                     |                     |                                   |
| 71920                  |                     |                     |                                   |
| 71978                  |                     |                     |                                   |
| 72036                  |                     |                     |                                   |
| 72094                  |                     |                     |                                   |
| 72152                  |                     |                     |                                   |
| 72210                  |                     |                     |                                   |
| 72268                  |                     |                     |                                   |
| 72326                  |                     |                     |                                   |
| 72384                  |                     |                     |                                   |
| 72442                  |                     |                     |                                   |
| 72500                  |                     |                     |                                   |
| 72558                  |                     |                     |                                   |
| 72616                  |                     |                     |                                   |
| 72674                  |                     |                     |                                   |
| 72732                  |                     |                     |                                   |
| 72790                  |                     |                     |                                   |
| 72848                  |                     |                     |                                   |
| 72906                  |                     |                     |                                   |
| 72964                  |                     |                     |                                   |
| 73022                  |                     |                     |                                   |
| 73080                  |                     |                     |                                   |
| 73138                  |                     |                     |                                   |
| 73196                  |                     |                     |                                   |
| 73254                  |                     |                     |                                   |
| 73312                  |                     |                     |                                   |
| 73370                  |                     |                     |                                   |
| 73428                  |                     |                     |                                   |
| 73486                  |                     |                     |                                   |
| 73544                  |                     |                     |                                   |
| 73602                  |                     |                     |                                   |
| 73660                  |                     |                     |                                   |
| 73718                  |                     |                     |                                   |
| 73776                  |                     |                     |                                   |
| 73834                  |                     |                     |                                   |
| 73892                  |                     |                     |                                   |
| 73950                  |                     |                     |                                   |
| 74008                  |                     |                     |                                   |
| 74066                  |                     |                     |                                   |
| 74124                  |                     |                     |                                   |
| 74182                  |                     |                     |                                   |
| 74240                  |                     |                     |                                   |
| 74298                  |                     |                     |                                   |
| 74356                  |                     |                     |                                   |
| 74414                  |                     |                     |                                   |
| 74472                  |                     |                     |                                   |
| 74530                  |                     |                     |                                   |
| 74588                  |                     |                     |                                   |
| 74646                  |                     |                     |                                   |
| 74704                  |                     |                     |                                   |
| 74762                  |                     |                     |                                   |
| 74820                  |                     |                     |                                   |
| 74878                  |                     |                     |                                   |
| 74936                  |                     |                     |                                   |
| 75000                  |                     |                     |                                   |

# PROJETO DE DRENAGEM

MUNICÍPIO MAJOR GERCINO – SC

|   |  |
|---|--|
| OBRA  | CONTEÚDO                                     |
| ESTRADA GERAL DO LOURO  | PROJETO DE DRENAGEM<br>PLANTA BAIXA E PERFIL |
| PROJETO   | APROVAÇÃO DA PREFEITURA                      |
| DANIEL DEVERLI DE JESUS RAMOS<br>Engenheiro Civil<br>CREA/SC 175964-8 |  |

|                |            |         |
|----------------|------------|---------|
| REVISÃO        | DATA       | PRANCHA |
| VERSÃO INICIAL | ABRIL/2023 | 01/03   |









## CAIXA DE CAPTAÇÃO - 1 - GRANFPOLIS COTAS EM METROS

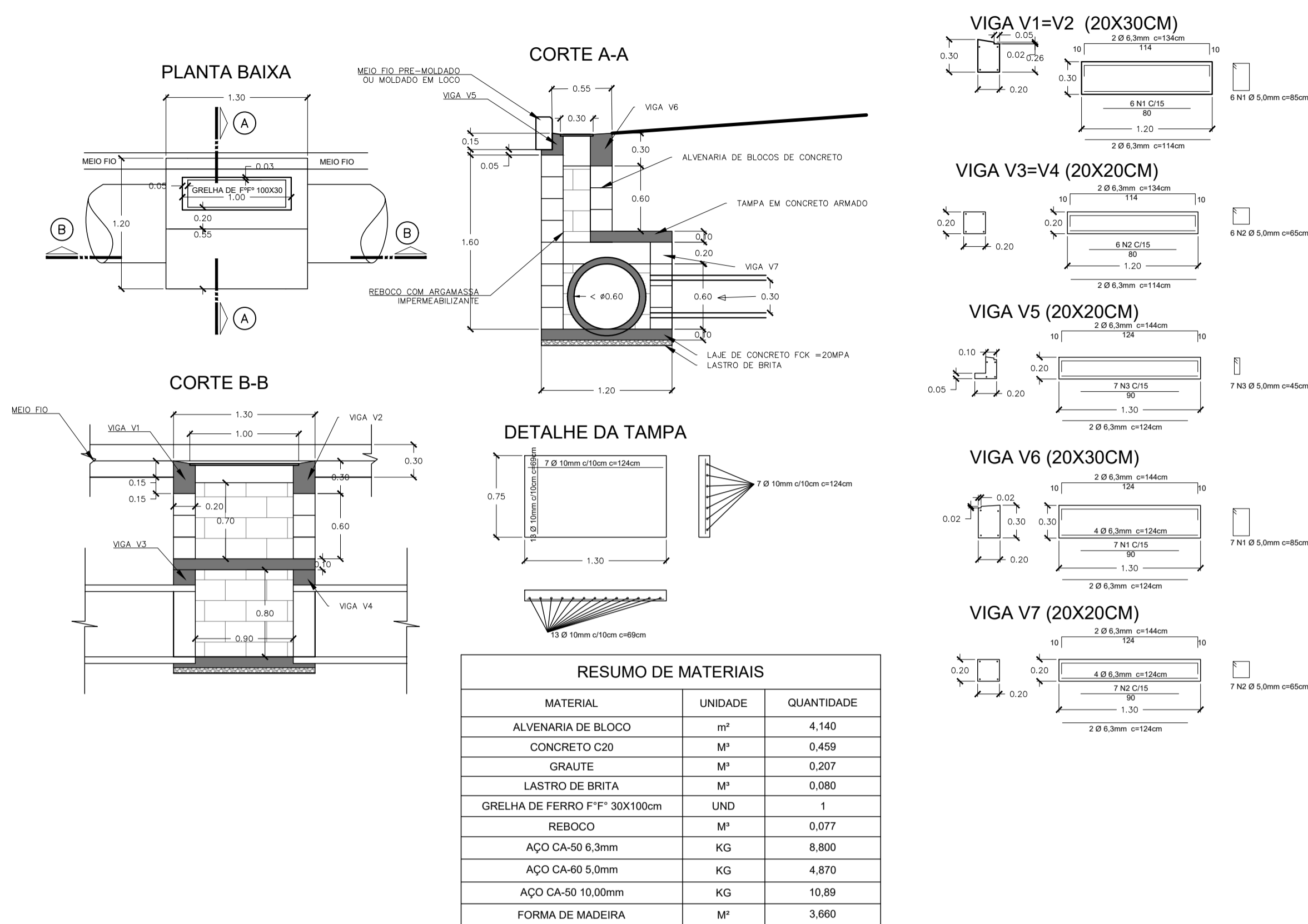

## ASSENTAMENTO DE TUBO

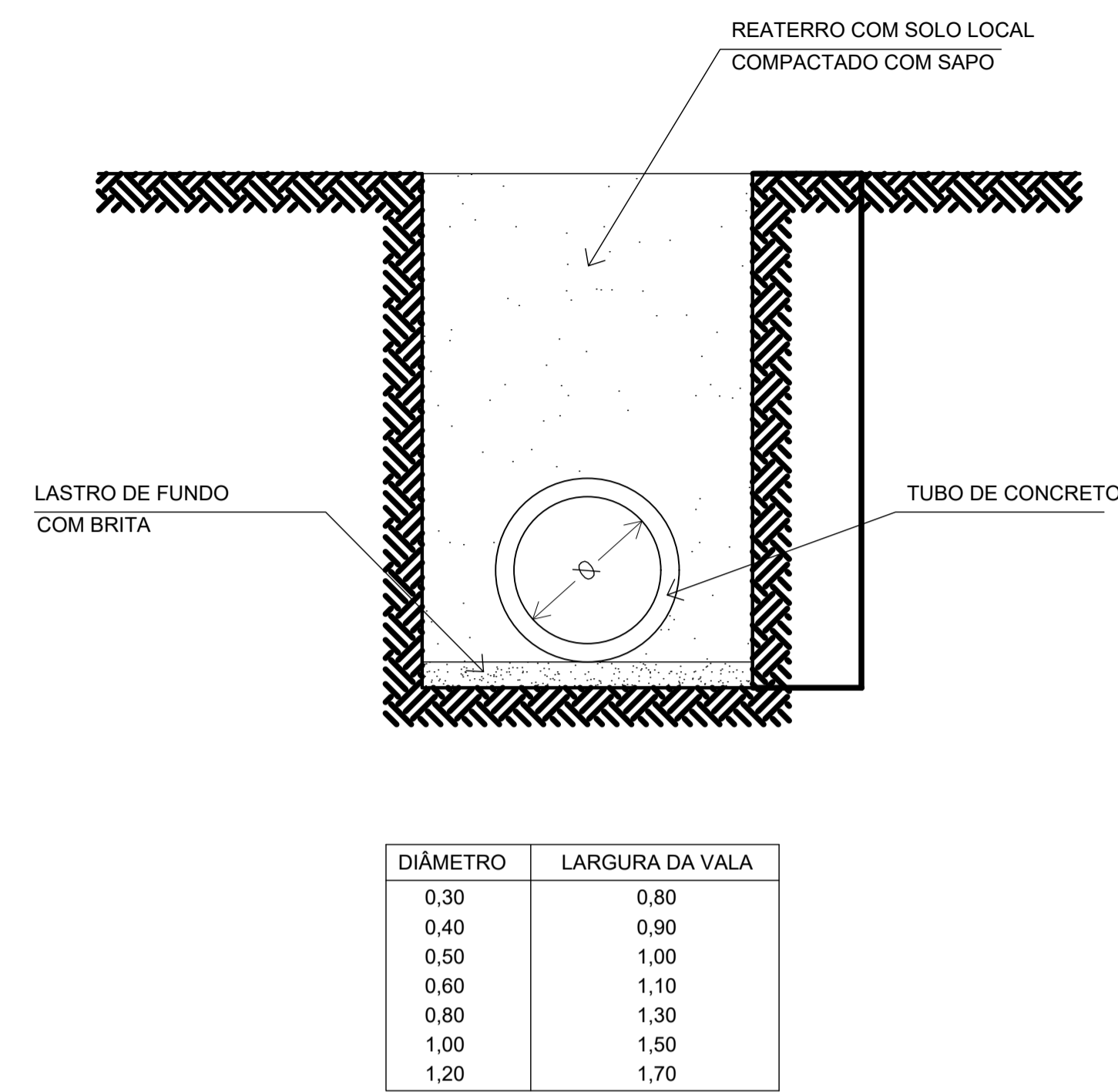

### TABELA DE ESTRUTURAS DA REDE DRENAGEM ESTRADA GERAL DO LOURO

| NOME   | COTAS                  | PROFUNDIDADE (m) |
|--|------------------------|------------------|
| BOCA DE BUEIRO 01-SAIDA - BOCA DE BUEIRO - EST. 255.12   | CT= 55.93<br>CF= 55.05 | 0.88             |
| BOCA DE BUEIRO 02-ENTRADA - BOCA DE BUEIRO - EST. 381.06 | CT= 55.01<br>CF= 54.17 | 0.84             |
| BOCA DE BUEIRO 03-SAIDA - BOCA DE BUEIRO - EST. 382.85   | CT= 53.83<br>CF= 52.95 | 0.88             |
| CC I Ø 0.4 - 01 - CC-I - EST. 46.00                      | CT= 60.94<br>CF= 59.74 | 1.20             |
| CC I Ø 0.4 - 02 - CC-I - EST. 89.88                      | CT= 60.05<br>CF= 59.05 | 1.00             |
| CC I Ø 0.4 - 03 - CC-I - EST. 129.29                     | CT= 59.66<br>CF= 58.66 | 1.00             |
| CC I Ø 0.4 - 04 - CC-I - EST. 170.25                     | CT= 59.02<br>CF= 58.02 | 1.00             |
| CC I Ø 0.4 - 05 - CC-I - EST. 206.00                     | CT= 57.78<br>CF= 56.78 | 1.00             |
| CC I Ø 0.4 - 06 - - EST. 254.00                          | CT= 57.21<br>CF= 56.01 | 1.20             |
| CC I Ø 0.4 - 07 - - EST. 255.03                          | CT= 57.20<br>CF= 55.20 | 2.00             |
| CC I Ø 0.4 - 08 - CC-I - EST. 299.94                     | CT= 56.74<br>CF= 55.74 | 1.00             |
| CC I Ø 0.4 - 09 - CC-I - EST. 353.04                     | CT= 54.93<br>CF= 53.93 | 1.00             |
| CC I Ø 0.4 - 010 - CC-I - EST. 381.43                    | CT= 54.80<br>CF= 54.00 | 0.80             |
| CC I Ø 0.4 - 11 - CC-I - EST. 382.53                     | CT= 54.66<br>CF= 53.16 | 1.50             |
| CC II - 01 - CC - II - EST. 42.93                        | CT= 61.09<br>CF= 60.29 | 0.80             |
| CC II - 02 - CC - II - EST. 89.54                        | CT= 60.06<br>CF= 59.26 | 0.80             |
| CC II - 03 - CC - II - EST. 129.19                       | CT= 59.66<br>CF= 58.86 | 0.80             |
| CC II - 04 - CC - II - EST. 169.51                       | CT= 59.04<br>CF= 58.24 | 0.80             |
| CC II - 05 - CC - II - EST. 205.88                       | CT= 57.78<br>CF= 56.98 | 0.80             |
| CC II - 06 - CC - II - EST. 298.36                       | CT= 56.76<br>CF= 55.96 | 0.80             |
| CC II - 07 - CC - II - EST. 355.19                       | CT= 54.89<br>CF= 54.09 | 0.80             |

## CAIXA COLETORA - TIPO 2

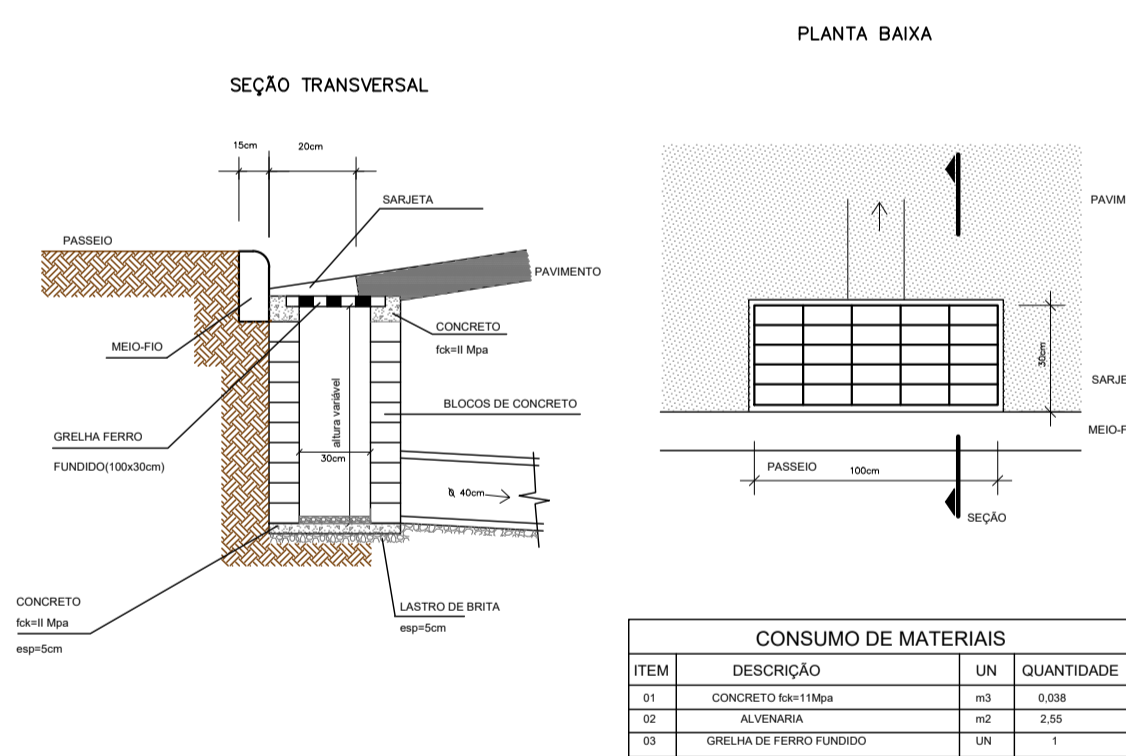

## BOCA DE BUEIRO

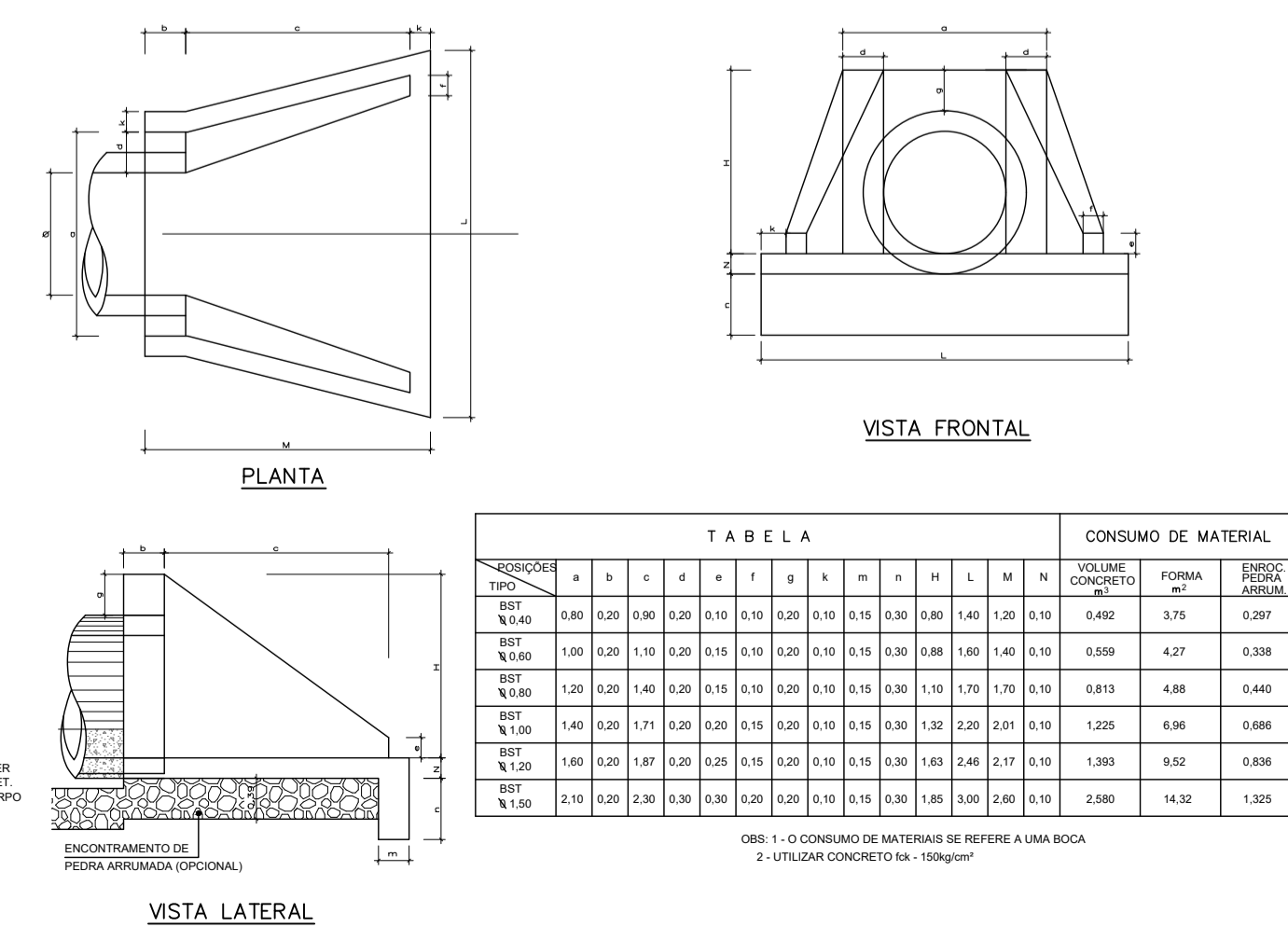

### TABELA DE TUBOS DA REDE DRENAGEM ESTRADA GERAL DO LOURO

| TUBO                                 | DN (m) | COMPRIMENTO (m) | DECLIVIDADE (%) |
|--------------------------------------|--------|-----------------|-----------------|
| BSTC DN 0.30M CONCRETO - EST. 42.93  | 0.30   | 7               | 1.00%           |
| BSTC DN 0.30M CONCRETO - EST. 89.54  | 0.30   | 7               | 1.00%           |
| BSTC DN 0.30M CONCRETO - EST. 129.19 | 0.30   | 7               | 1.00%           |
| BSTC DN 0.30M CONCRETO - EST. 169.51 | 0.30   | 7               | 1.00%           |
| BSTC DN 0.30M CONCRETO - EST. 205.88 | 0.30   | 7               | 1.00%           |
| BSTC DN 0.30M CONCRETO - EST. 298.36 | 0.30   | 7               | 1.00%           |
| BSTC DN 0.30M CONCRETO - EST. 355.19 | 0.30   | 7               | 1.00%           |
| BSTC DN 0.40M CONCRETO - EST. 46.00  | 0.40   | 45              | 1.50%           |
| BSTC DN 0.40M CONCRETO - EST. 89.88  | 0.40   | 40              | 1.00%           |
| BSTC DN 0.40M CONCRETO - EST. 129.29 | 0.40   | 42              | 1.00%           |
| BSTC DN 0.40M CONCRETO - EST. 170.25 | 0.40   | 37              | 3.00%           |
| BSTC DN 0.40M CONCRETO - EST. 206.00 | 0.40   | 50              | 1.00%           |
| BSTC DN 0.40M CONCRETO - EST. 299.94 | 0.40   | 54              | 3.00%           |
| BSTC DN 0.40M CONCRETO - EST. 353.04 | 0.40   | 30              | 1.00%           |
| BSTC DN 0.50M CONCRETO - EST. 381.06 | 0.50   | 3               | 5.55%           |
| BSTC DN 0.60M CONCRETO - EST. 255.03 | 0.60   | 3               | 5.00%           |
| BSTC DN 0.60M CONCRETO - EST. 382.53 | 0.60   | 3               | 6.96%           |

# PROJETO DE DRENAGEM

MUNICÍPIO MAJOR GERCINO - SC

|   |  |
|---|--|
| OBRA  | CONTEÚDO   |
| ESTRADA GERAL DO LOURO  | PROJETO DE DRENAGEM PLUVIAL<br>TABELAS DE QUANTIDADES E DETALHES CONSTRUCTIVOS |
| PROJETO   | APROVAÇÃO DA PREFEITURA  |
| DANIEL DEVERLI DE JESUS RAMOS<br>Engenheiro Civil<br>CREA/SC 175964-B |  |

|                |            |         |
|----------------|------------|---------|
| REVISÃO        | DATA       | PRANCHA |
| VERSÃO INICIAL | ABRIL/2023 | 03/03   |